

## Características Técnicas

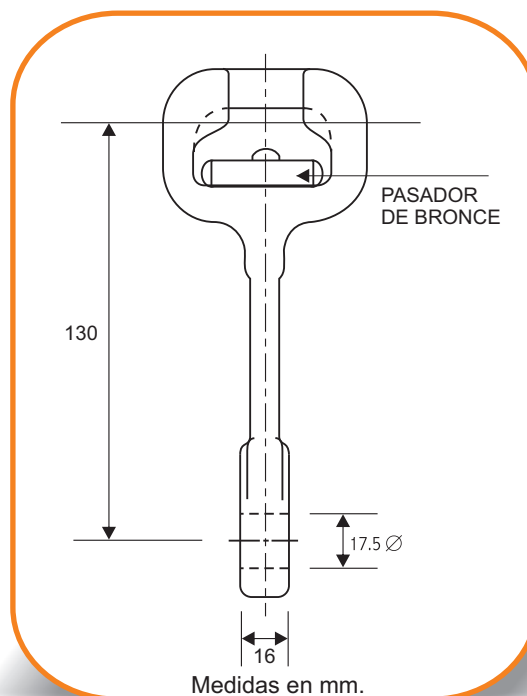

CÓDIGO: CEL0113

NORMA:  
UNE 21 - 159 - 90  
ASTM A - 536

PESO: 1.000 Kg.

ACABADO: Galvanizado en Caliente  
Norma: ASTM - A153

CARGA MÍNIMA DE TRACCIÓN: 71 Kn.

MATERIAL: Hierro Nodular